



资料表

SD9B

一台为您带来世界级表演的紧凑型调音台

概览

DiGiCo SD9B 是一款配有 24 个物理推子和 1 x 15"LCD 高分辨率触摸屏的混音调音台，可处理 96 个通道。SD9B 结合了隐形数字处理和 FPGA 技术，用更小巧、更优惠的调音台发挥 SD 系列的强大功能。



主要功能

96 条输入通道（全处理）

48 条辅助 / 子编组母线（全处理）

12x8 矩阵（全处理）

可分配通道布局

用户自定义智能键

支持另一台 SD9B 冗余镜像

可选冗余 PSU

支持即时无缝更改多个参数的快照功能

离线软件

iPad 控制

剧院软件版本

广播软件版本



DiGiCo SD 系列

SD 系列可满足所有的音频需求：无论是世界上最盛大的摇滚乐表演、全球范围内重要的广播节目传送、规模宏伟的教堂还是触动人心的剧院演出，SD 调音台都可一一应对。

功能强大、用途广泛、智能灵敏、值得拥有

技术参数

工作面板

- 24 x 100mm 触摸感应式电动推子
- 1 x 15" LCD 高分辨率触摸屏
- 24 x 8 分段式 LED 光柱仪表
- 1 x ¼" 耳机插座
- 1 x USB 2.0 卡槽

后面板

- 2 x 冗余 PSU (可选)
- 2 x XLR3 1.2 – 12V 照明接口
- 1 x Waves 接口 (可选)
- 8 x XLR 话筒 / 线路输入
- 8 x XLR 线路输出
- 2 x XLR AES/EBU 输入 (4 通道)
- 2 x XLR AES/EBU 输出 (4 通道)
- 2 x GPI ¼" 插孔
- 2 x GPO ¼" 插孔
- 1 x MIDI 输入 / 输出 (5 针 DIN)
- 1 x 数字时钟 I/O BNC
- 1 x MADI BNC I/O
- 2 x MADI RJ45 Ethercon I/O (D-rack 专用)
- 1 x VGA 端口 -DB-15 小型母座 (1024 x 768 分辨率)
- 1 x 以太网接口
- 2 x USB 2.0 卡槽
- 1 x 多模式 Optocore 接口 (可选)

选项

- Waves SoundGrid 接口
- Optocore 接口 (HMA, OpticalCon 或 ST 连接)
- 升级为单模光纤
- 剧院软件版本
- 广播软件版本
- 冗余 PSU
- 航空箱

信号处理

- 96 路输入通道 (单声道)
 - 主输入和备选输入
 - 模拟增益
 - 极性开关
 - 增益追踪
 - 数字增益 (-40dB 至 +40dB)
 - 可变延迟 (0ms 至 1.3s)
 - DiGiTube 处理
 - 高通滤波 / 低通滤波 (-24dB/Oct)
 - 4 段式参数均衡 / 动态均衡
 - DYN 1: 压缩器、多段压缩器、齿音消除处理
 - DYN 2: 门限、闪避处理、侧链压缩器
 - 均衡 / DYN 指令控制
 - 每通道 1 个插入效果器
 - 通道静音 & 强制静音
 - 通道直接输出
- 48 路辅助 / 子编组母线
 - 极性开关
 - 数字增益 (-40dB 至 +40dB)
 - 可变延迟 (0ms 至 1.3s)
 - DiGiTube 处理
 - 合并输入
 - 音频发生器
 - 高通滤波 / 低通滤波 (-24dB/Oct)
 - 4 段式参量均衡 / 动态均衡
 - DYN 1: 压缩器、多段压缩器、齿音消除处理
 - DYN 2: 门限、闪避处理、侧链压缩器
 - 均衡 / DYN 指令控制
 - 每通道 1 个插入效果器
 - 通道静音 & 强制静音
- 1 LR/LCR/LCRS/5.1 主母线 (全处理)
- 12 路输入 x 8 路输出全处理矩阵
- 12 个控制编组 (CGs)
- 2 条监听母线
- 16 x 32 段图示均衡
- 12 x 内部立体声效果处理器
 - 延迟
 - 激励器
 - 叠音效果
 - 修音器
 - 混响
- 每个通道和母线均配备有 DiGiTube 处理
- 每个通道和母线均配备有动态均衡
- 每个通道和母线均配备有多段压缩器
- 虚拟声音检测



A&E 技术参数

DiGiCo SD9B 配有 24 个推子，分为 2 个推子组。每个推子组均配备有 3 个最高配置 4*12 推杆的可翻页面。所有推子均可自由分配控制任一通道类型。调音台最高可处理 96 个输入通道、48 条辅助 / 子编组母线、1 条 LR/LCR 主母线、12 个 VCA 或静音编组的控制组通道、2 条监听母线以及 12 路输入 x 8 路输出的全处理矩阵。所有的处理路径均有全处理功能，包括电子管模拟效果器、动态均衡和多段压缩。调音台上的每个通道和母线均配备有电子管模拟效果器、动态均衡和多段压缩。全处理应为内部且基于 FPGA 的处理。用户可通过配有 12 个立体声卡槽的内部效果器机架在 34 个不同的效果器中进行选择。SD9B 还支持访问内部的 16 套 32 段图示均衡。

SD9B 配有一个 15"(38 厘米) 的液晶高分辨率触摸屏，用于显示左右两侧工作面板的通道条或者主屏幕，屏幕的显示内容可通过工作面板上的按钮控制。工作面板上还有一个控制主电平的物理旋钮，让访问更加便捷。

工作面板主控部分上的物理旋钮可控制快照功能和基础监听功能，触摸屏的右侧配有专用按键及旋钮，用户可通过其控制滤波器、均衡、动态、插入效果器和 5.1 平移。每侧还有 7 个快捷键，可用于重新分配屏幕下方的旋钮。此外工作面板上还有 8 个支持用户自定义的 macro 按钮，这些 macro 可通过移动推子、GPI、MIDI 和键盘功能触发。

后面板配有 8 条话筒 / 线路输入、8 条线路输出、2 条 AES/EBU 输入 (4 通道) 和 2 条 AES/EBU 输出 (4 通道)。另有 1 个可连接到 D-Rack 的 Ethercon 接口，1 套可连接到 MADI 设备的 MADI I/O，以及外部数字时钟 I/O。调音台后面板的其他接口还包括 2 个 GPI、2 个 GPO、MIDI 输入和输出、2 个 USB 接口、1 个 VGA 接口、1 个以太网接口和 2 个外置照明接口。

SD9B 配有一个标准 Waves Soundgrid 端口，可在采样率为 48kHz 和 96kHz 时，提供 64 路输入和 64 路输出到 SoundGrid 网络，还配有 Optocore 端口，在采样率为 48kHz 和 96kHz 时提供 504 个额外的音频路径，可从 HMA、OpticalCon 或 ST 上选择 Optocore 的连接类型。Optocore 有单模和多模两种模式。

SD9B 还有一个剧院软件版本，该版本可提供自动更新、场景更换、播放器、高级 CG 编程工具和矩阵节点延迟等功能。

另有一个广播软件版本，该版本可提供环绕声母线、监听矩阵、备用推子前监听和 Mix-Minus 母线。

SD9B 的尺寸为：878(宽) x 785(深) x 262(高) mm
SD9B 的重量为：36kg
DiGiCo 的 SD9B 包装内含防尘罩

音频参数

采样率：48kHz 或 96kHz
处理延迟：2ms 标准值 @48K (48 个立体声通道，舞台输入通过 L-R 母线到舞台输出) 1.1ms@96K
内部处理：最高 40 位，浮点处理
A>D & D>A: 24-bit 深度转换
频响反应：+/- 0.6dB (20Hz - 20kHz)
THD: <0.05% @ 单位增益， : 10dB 输入 @1kHz
通道分离度：大于 90dB： (40Hz-15kHz)
残余输出噪声：<90dBu 标准值 (20Hz-20kHz)
话筒输入：大于 -126dB：等效噪声
最大输出电平：+22dBu
最大输入电平：+22dBu

在这个不管对工程师还是调音师来说，竞争都非常激烈的环境里，一件趁手的武器至关重要。与此同时，为每个主要应用精心设计的调音台和音频工具也不可或缺，因为它们专为声音工程的艺术和科学而诞生。

规格图

所有尺寸单位均为 mm

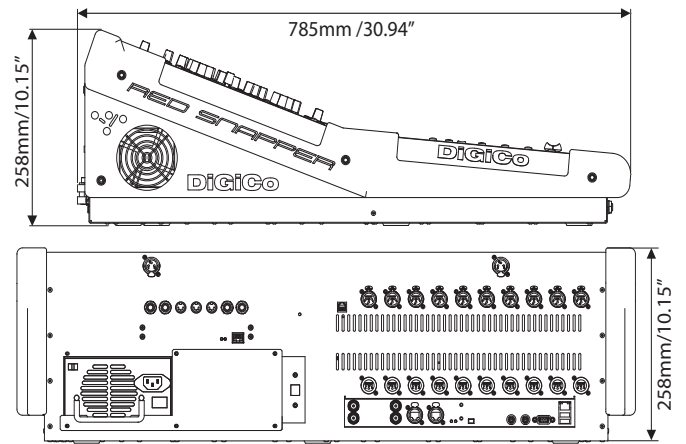
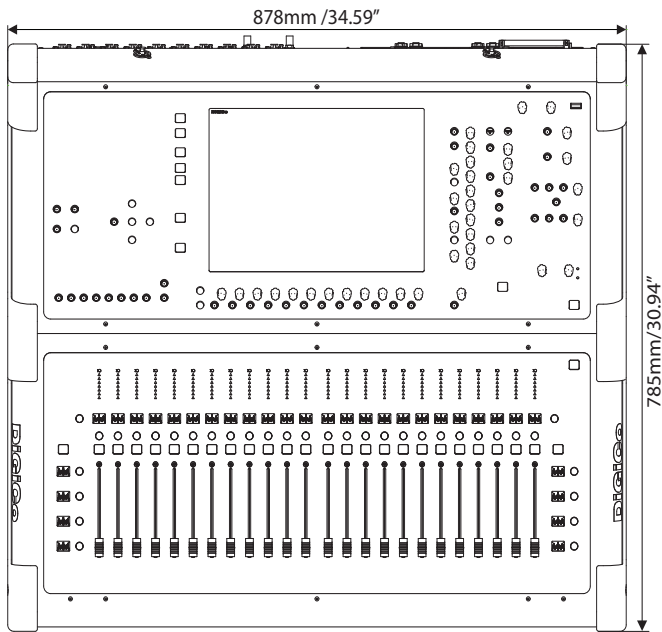

外观

尺寸: 878mm (宽) x 785mm (深) x 262mm (高)

重量: 36kg (含航空箱的重量为 105kg)

航空箱: 1063mm (宽) x 472mm (深) x 113mm (高) (可选)

电源要求: 90-264 VAC、47-63Hz 自动感应、208 瓦特、232VA

冗余: 内部 PSU x 2 (可选)

产品编码: X-SD9B-WS (单 PSU)

产品编码: X-SD9B-WS-2P (双 PSU)

DiGiCo HQ

Unit 10 Silverglade Business Park Leatherhead Road, Chessington,
Surrey, KT9 2QL, United Kingdom
info@digiconsoles.com

©DiGiCo 2019. All brand and product names are copyright to their respective owners
E&OE

www.digico.biz

 **DiGiCo**
www.digico.biz

DiGiCo SD9 Datasheet